

Pilnai automatinis įrenginys universaliam pritaikymui



- Ekonomiškas ir daug kur pritaikomas
- Tvirtas ir ypač mažai aptarnaujamas
- Lengvas valdymas
- Minimalūs vietos reikalavimai
- Geriausias kainos / naudos santykis

## ĮRANGA:

- ASLF 'Anti-Strap-Loss-Function' pastovi juostos kontrolė
- Juostos plotis 5 - 12 mm, pasirenkant
- DAT 'Direct-Access-Technology'
- Išskirtinė juostos išmetimo funkcija išvengiant užstrigimų
- Tempimo jėga kontroliuojama sukimo momento, reguliuojama
- EPP 'Exact Product Path'
- Konvejerio greitis laipsniškai reguliuojamas
- Skirtas naudoti PP ir PET juostą
- „GreenTech“ energijos koncepcija, minimalios sąnaudos
- Intuityvus lietimui jautrus operatoriaus skydelis koncepcija
- Sumontuota ant ratukų
- MFT Vientiso-Rėmo-Technologija
- Paketo presas, priedas
- Gamybos duomenų analizė LAN/USB
- SAO "Safe and Open" - Saugus be apsauginių durelių.
- SMART TOUCH 4.0 – piktograminė valdymo koncepcija
- Stalo aukščio laipsniškas reguliavimas.
- Ryšulių judėjimo kontrolė.
- Nereikalaujantys priežiūros, energiją taupantys varikliai su tiesiogine pavara.
- Mažiau aptarnavimo ir mažiau dėvėsi juostos lankas.
- **Daug konkrečių variantų, lengvai konfigūruojama**

# SMB VERO 4.0

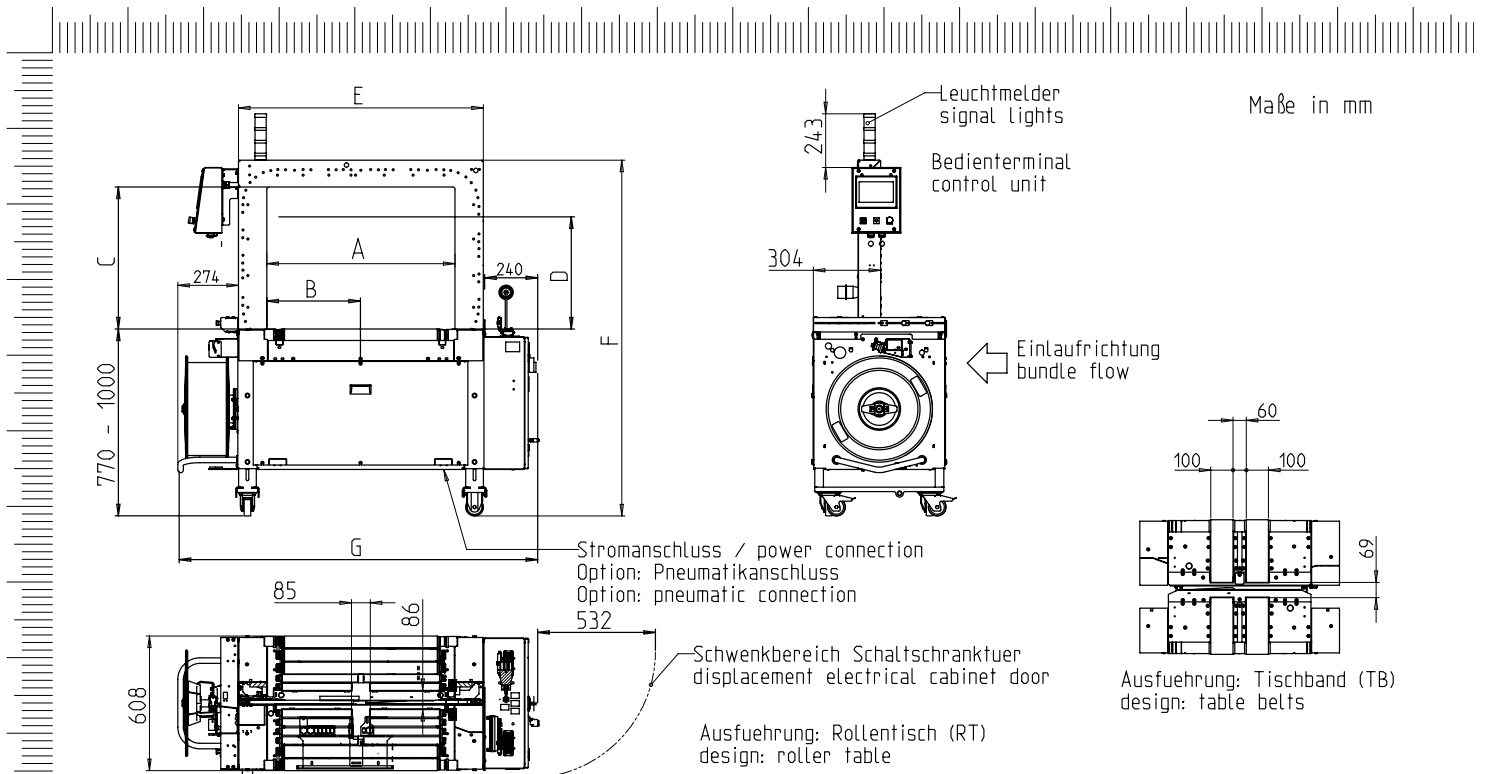

Lanko dydis PxA		600x400	600x500	600x600	800x600	800x600	800x600	800x800	800x800	800x800	800x1000
Užlydymo galva centre		X	X	X	X	-	-	X	-	-	-
Necentruota užlydymo galva		-	-	-	-	amv/ocf	amh/ocb	-	amv/ocf	amh/ocb	amh/ocb
Užsakymo numeris		x37200	x42100	x37400	x35800	x47975	x49627	x36900	x41206	x49320	x47884
Bendras ilgis + rulonas	G	1425	1425	1425	1625	1625	1625	1625	1625	1625	1625
Bendras aukštis	F	1340-1570	1340-1570	1540-1770	1540-1770	1540-1770	1540-1770	1740-1970	1740-1970	1740-1970	1940-2170
Užlydymo galvos pozicija	B	325	325	325	425	300	550	425	300	550	550
Vidinis plotis (lankas)	A	650	650	650	850	850	850	850	850	850	850
Lanko plotis	E	910	910	910	1110	1110	1110	1110	1110	1110	1110
Vidinis aukštis (su prispaudėju)	D	305	405	505	505	505	505	705	705	705	905
Vidinis aukštis (lankas)	C	440	540	640	640	640	640	840	840	840	1040
Svoris kg.		270	280	290	310	310	310	330	330	330	350

## TECHNINĖ SPECIFIKACIJA:

### NAŠUMAS:

Viengubas rišimas, paketu/min iki: 50  
Esant diržinio konvejerio greičiui m/s: 0,8  
Atitinkamai pagal paketo dydį ilg. x pl., mm: 300 x 210  
Priklausomai nuo lanko dydžio ir tempimo jėgos

### PAKETAI:

Plotis, mm  
Min.: 100  
Maks. paketo plotis priklausomai nuo lanko dydžio  
Ilgis, mm: min. 140  
Aukštis, mm  
Min.: 5  
Maks. paketo aukštis priklausomai nuo lanko dydžio (žiūrėti brėžinį)  
Svoris, kg.: max. RT 50, TB 30

### TRANSPORTAVIMO GREITIS:

m/s: 0,20 - 1,00

### JUOSTOS TEMPIMAS:

Reguliuojamas 10 žingsniukų  
Bandspanningsautomatik  
Juostos tempimas, N: max. 325

### RIŠIMO JUOSTA:

Polipropilenas DIN EN 13 394  
Plotis, mm: 5 - 12  
Storis, mm: 0,4 - 0,65

### SULYDYO METODAS:

Karštas sulydymas. Sujungimo tempimo stiprumas yra apytiksl. 80% juostos nutraukimo stiprumo

### JUOSTOS RULONAS:

Rulono VD, mm: 200  
Rulono ID, mm: 420  
Plotis, mm: 190 (160,180,200)

### ELEKTROS ŠALTINIS:

Plataus diapazono lėjimas 100-240V, 1 AC; 47 - optional  
63 Hz:  
Plataus diapazono lėjimas 380-520V, 3 AC; 47 - 63 Hz  
Maksimalus saugiklis 16A (B-harakteris)  
Apsaugos tipas: IP 54

### GALINGUMAS:

Bendras galingumas apytiksl., kW: 0,30

### DARBINĖS SĄLYGOS:

Temperatūra °C [°F]: +5 [41] - +45 [113]



A SIGNODE BRAND

Signode Packaging Systems GmbH

Markgrafenstraße 2 | D-95497 Goldkronach | Germany  
Tel.: +49 (0) 9273 / 982-201 | Fax.: +49 (0) 9273 / 982-100  
www.smb.biz | sales@smb.biz

