

Genel kullanım için tam otomatik makine



- En yüksek kullanılabilirlik için ekonomik çekme
- Sağlam ve son derece düşük bakım
- kolay kullanım
- Minimum alan gereksinimi
- **En iyi maliyet / fayda oranı**

EKIPMAN:

- ASLF 'Anti-Askı-Zarar-Function' Sabit kayış kontrolü
- Çember genişliği 5mm - yada 12 mm,
- DAT 'Doğrudan Erişim Teknolojisi'
- Çember sıkışmasından kaçınmak için özel çıkarma fonksiyonu
- Tork Kontrollü kayış gerginliği, ayarlanabilir
- EPP 'Exact Product Path'
- Konveyör hızı , kademesiz ayarlı
- PP ve PET çember ile kullanım için
- GreenTech enerji kavramı, düşük güç tüketimi
- Sezgisel dokunmatik ekran işletim konsepti
- Hareketli makine
- MFT 'Mono-Frame-Teknoloji'
- Paket baskı , isteğe bağlı
- Ethernet / USB üzerinden üretim veri analizi
- SAO 'Güvenli ve Açık' - Güvenli koruma kapıları olmadan
- SMART TOUCH 4.0 - Simge kontrol konsepti
- Kademesiz ayarlı tablo yüksekliği
- Paket akış kontrolü
- Aşınmaz, enerji tasarruflu direct-drive-motorlar
- Düşük bakım ve düşük aşınma çember çerçevesi
- **Kolayca yapılandırılabilir, pek çok özel seçenekler**

SMB VERO 4.0

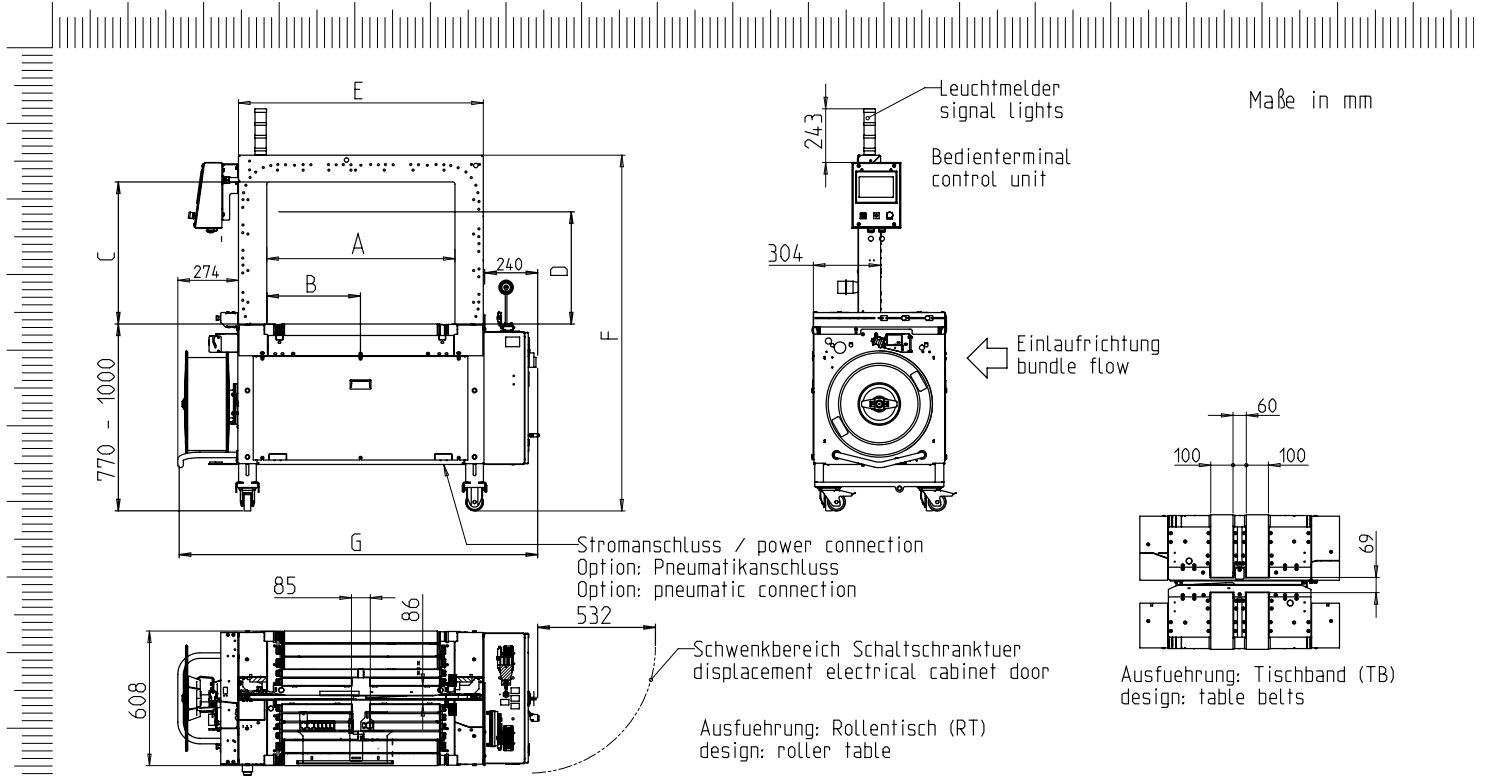

Arch Boyut GxY	600x400	600x500	600x600	800x600	800x600	800x600	800x800	800x800	800x800	800x1000
Sızdırmazlık kafa merkezli	X	X	X	X	-	-	X	-	-	-
merkezli off-Sızdırmazlık kafa	-	-	-	-	amv/ocf	amh/ocb	-	amv/ocf	amh/ocb	amh/ocb
Sipariş numarası	x37200	x42100	x37400	x35800	x47975	x49627	x36900	x41206	x49320	x47884
Toplam uzunluk Bobin	G	1425	1425	1425	1625	1625	1625	1625	1625	1625
Toplam yükseklik	F	1340-1570	1340-1570	1540-1770	1540-1770	1540-1770	1740-1970	1740-1970	1740-1970	1940-2170
Pozisyon sızdırmazlık kafası	B	325	325	325	425	300	550	425	300	550
İç genişlik (kemer)	A	650	650	650	850	850	850	850	850	850
Arch genişliği	E	910	910	910	1110	1110	1110	1110	1110	1110
OuterHeight (basın)	D	305	405	505	505	505	705	705	705	905
InnerHeight (kemer)	C	440	540	640	640	640	840	840	840	1040
kg ağırlık		270	280	290	310	310	310	330	330	350

TEKNİK ÖZELLİK:

KAPASİTE:

Tek çemberleme, Paketleme/ dakika: 50
m / s tablo kemer hızında: 0,8
mm w paket boyutu l x dayalı: 300 x 210
kemer boyutu ve gerginlik kuvveti bağlı

PAKETLER:

mm genişlik
Min.: 100
Maks. kemer boyutuna bağlı olarak genişliği paket
mm uzunluk: min. 140
mm Yükseklik
Min.: 5
Maks. kemer boyutuna bağlı olarak paket yüksekliği
(Çizime bakınız)
kg ağırlık: max. RT 50, TB 30

TAŞIMA HIZI:

m/s: 0,20 - 1,00

ÇEMBER GERGINLİĞİ:

10 adıma ayarlanabilir
Otomatik çember germe
N demet seviyesinde Gerginlik: max. 325

ÇEMBERLEME MALZEMELERİ:

Polipropilen DIN EN 13 394
mm genişlik: 5 - 12
mm kalınlık: 0,4 - 0,65

zarflama yöntemi:

Isı mühür. kaynak bağlantısının çekme mukavemeti yaklaşık. Kayışın kopma mukavemeti% 80

ÇEMBER BOBİNİ:

mm Core kimliği: 200
mm Core OD: 420
mm genişlik: 190 (160,180,200)

GÜÇ KAYNAĞI:

Geniş Giriş 100-240V, 1AC; 47-63 Hz: optional
Geniş Giriş 380-520V, 3AC; 47-63 Hz
Maksimum eritme 16A (B-karakter)
koruma Türü: IP 54

GÜÇ TÜKETİMİ:

Toplam tüketim yakl. kW: 0,30

ÇALIŞMA KOŞULLARI:

° C sıcaklık aralığı [° C]: +5 [41] - +45 [113]



Signode Packaging Systems GmbH

Markgrafenstraße 2 | D-95497 Goldkronach | Germany
Tel.: +49 (0) 9273 / 982-201 | Fax.: +49 (0) 9273 / 982-100
www.smb.biz | sales@smb.biz

