



Il trasportatore cadenzato per accumulo da integrare nella linea di reggiatura



- Di impiego universale
- Bassa manutenzione
- Maniglia per il facile prelievo del pacco

EQUIPAGGIAMENTI:

- Interconnessione a monte e a valle
- Velocità dei convogliatori regolabile e lineare
- Facile presa campioni
- Cavo elettrico, lunghezza 3 m
- Altezza tavolo regolabile
- Motore senza manutenzione
- Molte opzioni specifiche disponibili, facilmente configurabile

SMB S01

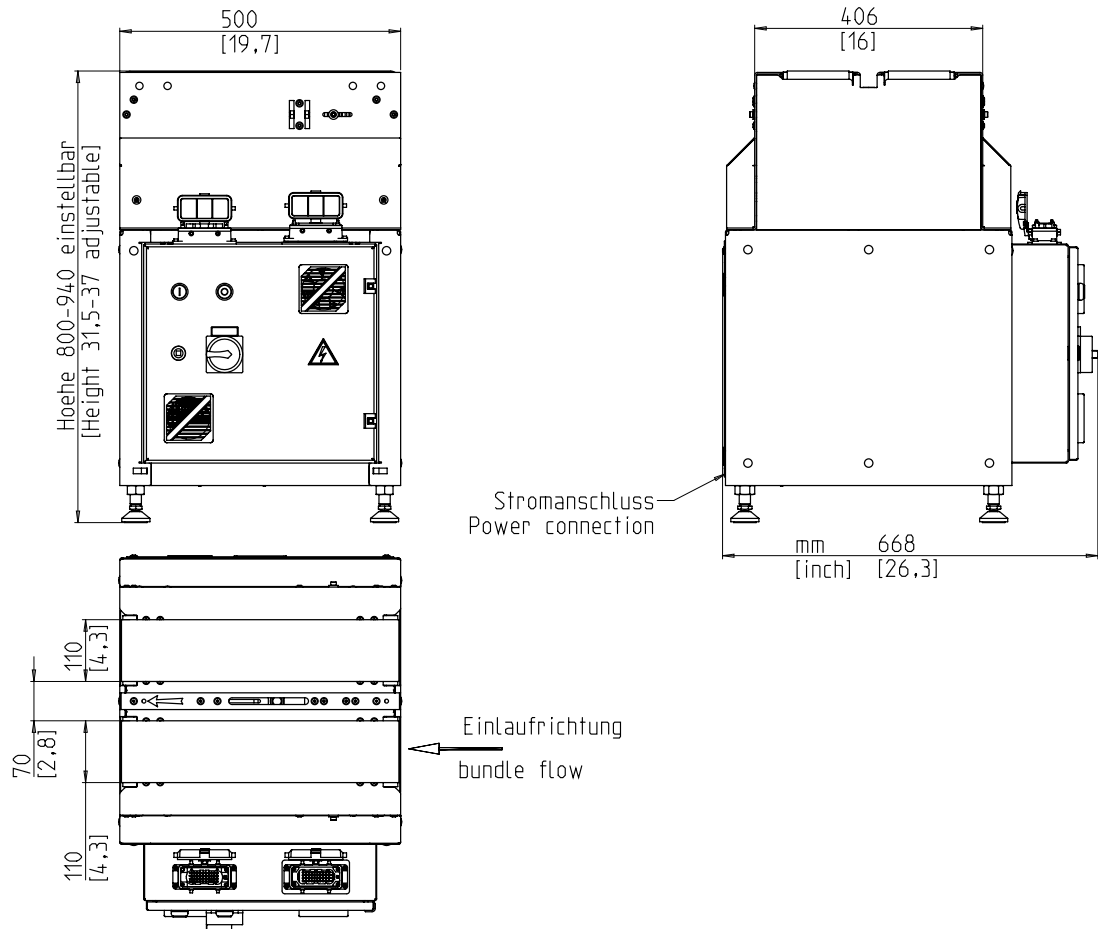

SPECIFICHE:

PACCHI:

Larghezza in mm:	100 - 410
Longhezza in mm.:	max. 450
Altezza in mm.:	min. 3
Peso in kg.:	0,2 - 25

VELOCITA DEI CONVOGLIATORI:

m/s:	0,40 - 1,05
------	-------------

ALIMENTAZIONE ELETTRICA:

400 V; 3 AC/N; 50Hz;
Distribuzione TN e TT

CONSUMO ELETTRICO:

Consumo totale in kW:	0,7
-----------------------	-----

PESI:

Pesi totali in Kg:	90
--------------------	----

CONDIZIONI OPERATIVE:

Limite temperatura ambiente in C (F):	+10 [50] - +40 [104]
---------------------------------------	----------------------



A SIGNODE BRAND

Signode Packaging Systems GmbH

Markgrafenstraße 2 | D-95497 Goldkronach | Germany
Tel.: +49 (0) 9273 / 982-201 | Fax.: +49 (0) 9273 / 982-100
www.smb.biz | sales@smb.biz

