

katlanmış kutular için en deęişken çemberleme makinesi



- 3 ve 4 nokta katlanır kutular için genel çemberleme
- Kullanıcı dostu ve sezgisel
- 2 dakikadan az süre içinde Biçim deęişikliği
- Sağlam ve son derece düşük bakım
- ETS - pull-out çemberleme modülü
- Yüksek kapasite

EKIPMAN:

- 5000 paket tarifi
- ASLF 'Anti-Askı-Zarar-Function' Sabit kayış kontrolü
- Çember ucu ile kalan çemberi algılama
- DAT 'Doğrudan Erişim Teknolojisi'
- EPP 'Exact Product Path'
- GreenTech enerji kavramı, düşük güç tüketimi
- İSTEĞE BAĞLI: İkinci çember için paket durdurma plakası
- İSTEĞE BAĞLI: Paket kompensatör arka
- İsteğe bağlı: Dar ürünleri, Min. Ambalaj 95 mm genişliği
- İSTEĞE BAĞLI: Hızlı ayarlama ile Yanal kemerler
- İsteğe bağlı: 30 saniyede tam otomatik biçim ayarı, biçim deęişikliği
- Paket temizlerken ön pozisyonlama ile paket teması durur
- Paket baskı, güdümlü ön pozisyonlama ve elektrik sürücülü
- Ethernet / USB üzerinden üretim veri analizi
- SMART TOUCH - Simge kontrol konsepti
- Düşük bakım ve düşük aşınma çember çerçevesi
- **Kolayca yapılandırılabilir, pek çok özel seçenekler**
- Ayrıca katı ve ince oluklu mukavvaların güvenli şekilde hizalanması
- VPN üzerinden ağ erişimi ve uzaktan bakım erişimi için hazırlık

SMB COR

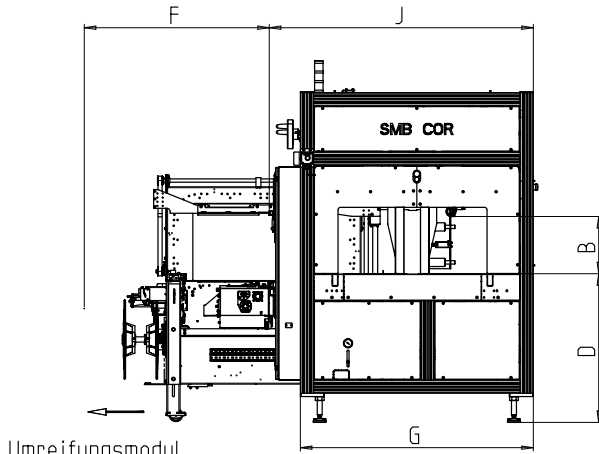

Umreifungsmodul
herausgezogen
Strapping modul pulled-out

Einlafrichtung
rechte Maschine
Schutztüren immer
auslastseitig
Bundle flow
right-hand machine
Safety doors allways
on the outlet side

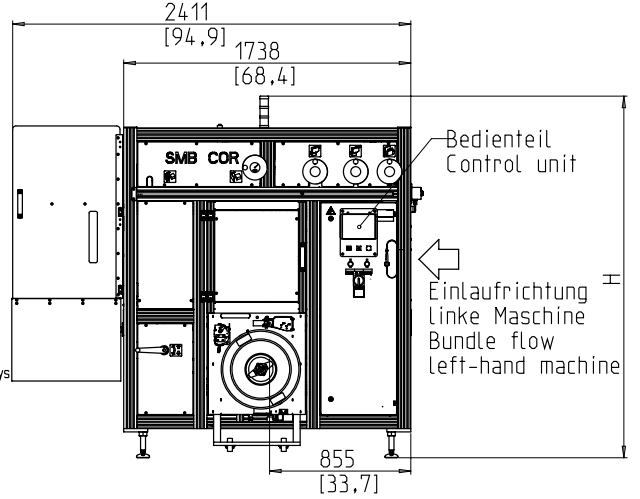

Maße in mm
[dimensions in inch]

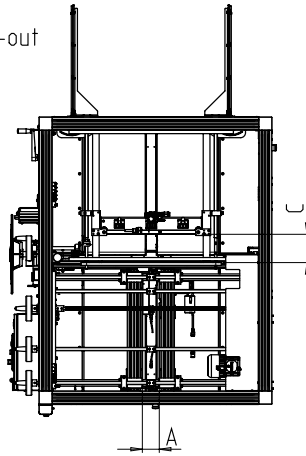

Arch Boyut GxY	mm	850x340	1250x340	1650x340
Sızdırmazlık kafa merkezli		X	X	X
Sipariş numarası		x47252	x47404	x48046
Makina genişliği	G	1410	1810	2210
Toplam yükseklik	H	2110-2300	2110-2300	2110-2300
Tablo yüksekliği	D	820-1010	820-1010	820-1010
tekerlekler ile Masa yüksekliği		910	910	910
kg ağırlık		ca. 1250	ca. 1450	ca. 1550
paket genişliği	A	130-850	130-1250	140-1650
En. paket yüksekliği	B	340	340	340
Ek alan gerekli	F	1100	1300	1500
Mesafe paket durdurma	C	25-580	25-580	25-580
Toplam genişlik Bobin	J	1650	2050	2450

TEKNİK ÖZELLİK:

KAPASİTE:

Tek çemberleme, Paketleme/ dakika: max. 32
Paralel çemberleme, Paketleme/ dakika: max. 21
m / s tablo kemer hızında: 1,4
mm x h x w paket boyutu l x dayalı: 300 x 210 x 150
kemer boyutu ve gerginlik kuvveti bağlı

PAKETLER:

mm uzunluk: min. 150
mm Yükseklik: min. 50
kg ağırlık: max. 20

TAŞIMA HIZI:

m/s: 0,40 - 1,40

ÇEMBER GERGINLİĞİ:

10 adıma ayarlanabilir
N demet seviyesinde Gerginlik: max. 400

ÇEMBERLEME MALZEMELERİ:

Polipropilen DIN EN 13 394
mm genişlik: 5 - 12
mm kalınlık: 0,35 - 0,65

zarflama yöntemi:

Isı mühür. kaynak bağlantısının çekme mukavemeti yaklaşık. Kayışın kopma mukavemeti% 80

ÇEMBER BOBİNİ:

mm Core kimliği: 200
mm Core OD: 420
mm genişlik: 190

GÜÇ KAYNAĞI:

Geniş Giriş 380-520V, 3AC; 47-63 Hz
Maksimum eritme 16A (B-karakter)
koruma Türü: IP 54

GÜÇ TÜKETİMİ:

Toplam tüketim yakl. kW: 0,98

PNÖMATİK:

Barda işletme basıncı: 6
I siklus başına hava tüketimi (serbest hava): 4,2

ÇALIŞMA KOŞULLARI:

° C sıcaklık aralığı [° C]: +5 [41] - +45 [113]



A SIGNODE BRAND

Signode Packaging Systems GmbH

Markgrafenstraße 2 | D-95497 Goldkronach | Germany
Tel.: +49 (0) 9273 / 982-201 | Fax.: +49 (0) 9273 / 982-100
www.smb.biz | sales@smb.biz

